

# RennRad

## PREIS/LEISTUNG

### 3. 2012



Der Umwerfer schaltet unheimlich schnell und stellt sich automatisch fein ein.



Im Test der leichteste Laufradsatz.



## BULLS Desert Falcon 2 Di2

PREIS | €  
1.999,-

GEWICHT | KG  
8,40 (RH 56)

RRI  
6,54

Das Desert Falcon 2 Di2 hat mit der elektronischen Ultegra die teuerste Gruppe im Testfeld an Bord. Die Ausstattung bringt dem Bulls damit auf dem Papier den ersten Vorteil. Präzise Schaltwege, ein extrem schneller Umwerfer und Bremsgriffe, die im Vergleich zu denen der mechanischen Ultegra besser in der Hand liegen, sind nur Beispiele für den Di2 Vorsprung. Um im 2.000,- Euro Preissegment bleiben zu können, setzt Bulls auf einen Aluminiumrah-

men. Der kann mehr, als nur den Preis zu drücken. Das Komplettpaket überzeugt, wenn man in die Welt der elektronischen Schaltungen kostengünstig einsteigen möchte. Auf der Straße macht das Desert Falcon 2 Di2 einen soliden Eindruck, auch wenn die Lenkung einen etwas trägen Eindruck hinterlässt. Der Grund dürfte das kurze Oberrohr und die damit auf Komfort ausgelegte Geometrie sein. Der Spaß am Fahren geht also insgesamt nicht verloren.

Den Rahmen an sich hat Bulls speziell für die Ultegra Di2 überarbeitet. Eine optisch saubere Lösung sind in diesem Zusammenhang die innen verlegten Züge. Ebenfalls gelungen: die Schweißnähte, die gut verarbeitet wurden und zu der stimmigen Gesamtpformance beitragen. Selbiges trifft auf die Lackierung und die farblich angepassten Anbauteile, wie Laufräder, Reifen oder Sattel zu. Angenehm ist auch der ergonomisch geformte Lenker.

### RennRad FAZIT

Die Mischung Alu-Rahmen und Elektro-Ultegra ist auf den ersten Blick ein ungleiches Paar. Für ein kostengünstiges Di2-Rad ist sie aber gelungen.

#### FAHREN

|                       |                     |
|-----------------------|---------------------|
| <b>Rahmen</b>         | ● ● ● ● ● ○ ○ ○ ○ ○ |
| <b>Fahrverhalten</b>  | ● ● ● ● ● ○ ○ ○ ○ ○ |
| Steigung              | ● ● ● ● ● ○ ○ ○ ○ ○ |
| Abfahrt               | ● ● ● ● ● ○ ○ ○ ○ ○ |
| Wendigkeit            | ● ● ● ● ● ○ ○ ○ ○ ○ |
| Laufruhe              | ● ● ● ● ● ○ ○ ○ ○ ○ |
| Komfort               | ● ● ● ● ● ○ ○ ○ ○ ○ |
| <b>Ausstattung</b>    | ● ● ● ● ● ○ ○ ○ ○ ○ |
| <b>Preis/Leistung</b> | ● ● ● ● ● ○ ○ ○ ○ ○ |

#### SITZEN

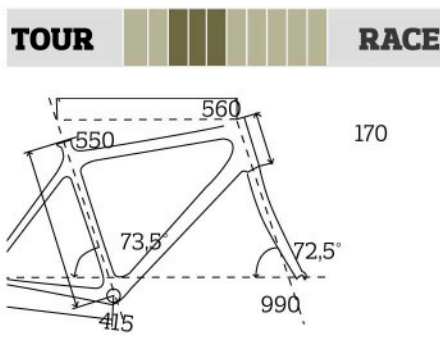

#### TEILE

**Rahmen:** Aluminium  
**Größe:** 48, 50, 52, 54, 56, 58, 60, 62, 64  
**Gabel:** Alu/Carbon  
**Steuersatz:** No Name  
**Schaltgruppe:** Shimano Ultegra Di2  
**Laufräder:** Citec 3000 Aero  
**Reifen:** Schwalbe Ultremo ZX, 23 mm  
**Lenker/Vorbau:** FSA Wing Compact/FSA ST-OS-150LX, 110 mm  
**Stütze:** FSA SL-250, 27,2 mm  
**Sattel:** Selle Italia X2 Flow

VERTRIEB: ZEG eG, Tel.: 0221/179 59-0, info@bulls.de, www.bulls.de



Video zum Rad unter [www.bulls.de](http://www.bulls.de) und [www.radsport-rennrad.de](http://www.radsport-rennrad.de)